

The logo for Gill, featuring a large, bold, white 'G' followed by a lowercase 'i' with a circular dot above it, and two vertical bars of varying heights to the right, all in white on a black background.

Gill

Stealth Racer_w017

Instruction Manual

**This watch comes with a 2 year warranty.
For warranty issues please contact your nearest stockist.
Proof of purchase required.**

1.0 Introduction

Thank you for purchasing the Stealth Racer Watch. This watch features real time, dual time, race countdown timer, stopwatch and compass modes in addition to many other functions.

Your watch will be supplied in Power Down Mode in order to preserve battery life. To exit, press and hold any button for 5 seconds.

Please follow these guidelines in order to maximise the lifetime of the Stealth Timer Watch:

- Avoid exposing the watch to extreme conditions over extended periods
- Avoid rough use or sudden impacts
- To ensure water-resistant integrity, we recommend the use of a certified watch repairer when opening the watch case
- Clean with a soft cloth when needed
- Power down your watch and store in a dry place when not in use for extended periods

2.0 Buttons Operation Summary

Mode Button [M]

- Press to scroll through Function Modes
- In any Function Mode: Press to return to Function Mode Menu.
- In any setting display: Press to exit and return to previous level.

ST./ STP Button [S/S]

- In Clock Mode: Press to toggle Home & Dual Time.
- In Regatta Mode: Press to start/stop countdown timer.
- In Chronograph Mode: Press to start/stop timers.

OK/LK Button [O/L]

- Function Modes: Press to enter individual Functions.
- Settings Mode: Press to select option from menu.
- In Regatta Mode: Press to toggle lock/unlock.
- In Chronograph Mode: Press to recall previous lap time.

Lap/Reset [L/S]

- In Clock Mode: Press and hold for 5 seconds to enter Power Save Mode.

- In Regatta Mode & Chronograph Mode: Press and hold for 2 seconds to reset when stopped.

Light [L]

- In any mode/display, press to turn ON the EL backlight for about 3 seconds.

Note: The button operations are summarised as above, for detailed operating instructions, please continue reading.



3.0 Major Function Modes

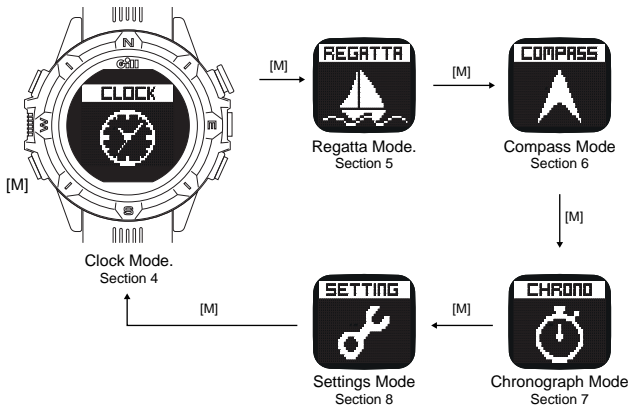

4.0 Clock Mode

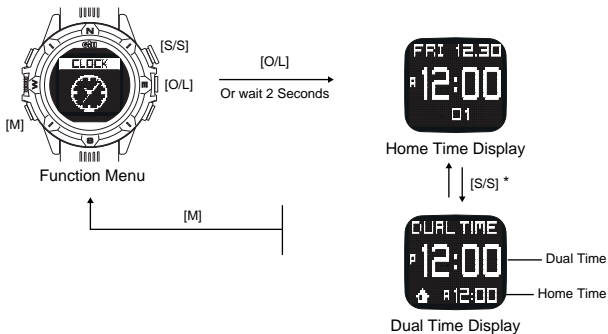

* ST.STP Button [S/S]

- Press to toggle Home & Dual Time Display for 5 seconds.
- Press and hold for 2 seconds changed display will be kept.

5.0 Regatta Mode

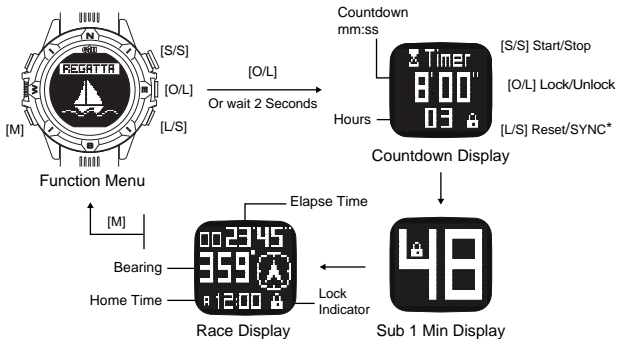

* Lap/Reset Button [L/S]

- When timer is stopped press and hold for 2 seconds to reset.
- SYNC, when the Countdown Timer is running, press the [L/S] button to round off the counting time

Auto Lock Function:

- In Regatta Mode the keys can be set to Auto Lock preventing accidental operation - this can be set ON/OFF in Settings Mode.

6.0 Compass Mode

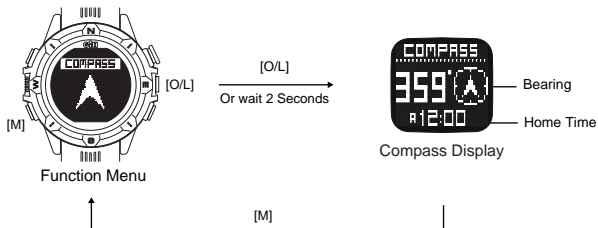

7.0 Chronograph Mode

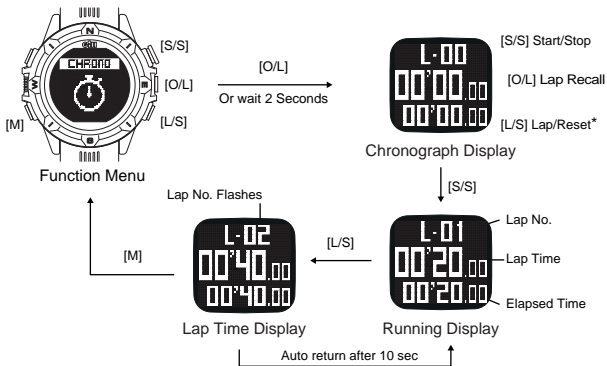

* Lap/Reset Button [L/S]

- When timer is running press to set lap time.
- When timer is stopped press and hold for 2 seconds to reset.

7.0 Chronograph Mode _ cont.

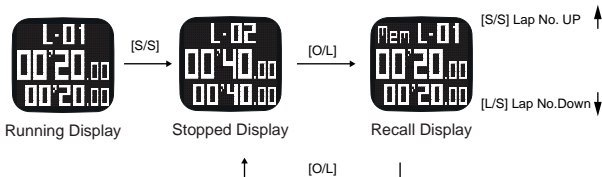

Addition display information:

Minute Second 1/100 S

00'00.00

Less than 1 Hour

Hour Minute Second

01:00.00

Over 1 Hour

Maximum Time: 23H 59M 59S

Maximum Lap Count: 99

8.0 Settings Mode

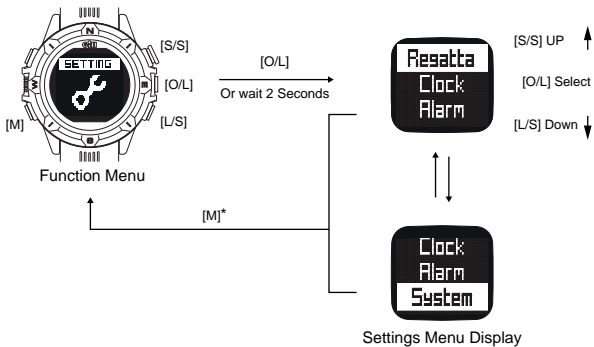

* Mode Button [M]

- In any setting display: Press to exit and return to previous level.

8.1 Regatta Settings _ SYNC



Synchronisation Function

- If the timer is in "SYNC Down" status, the timer will round down to the next full minute.
- If the timer is in "SYNC Round" status, the timer will round down or up to the closest minute.

8.1.1 Regatta Settings _ Timer

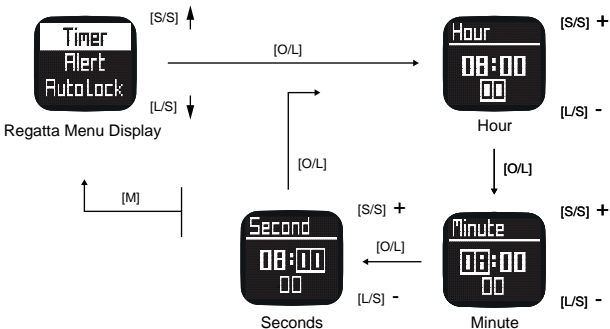

8.1.2 Regatta Settings _ Alert

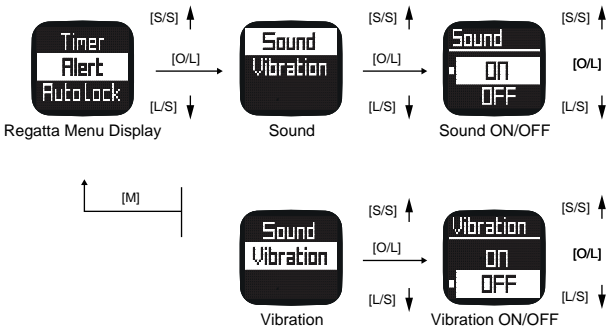

Countdown Alert:

- The Countdown Alert can be set to Sound, Vibrate or a combination of Both.

- Once set the Alert will activate as follows:

Alert once per minute for the last 10 minutes, once per 10 seconds for the final minute and once per second for the last 5 seconds. 3 times for 30 seconds when countdown is finished.

8.1.3 Regatta Settings _ Auto Lock

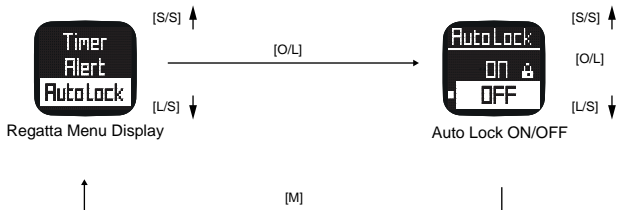

8.2 Clock Settings _ Time

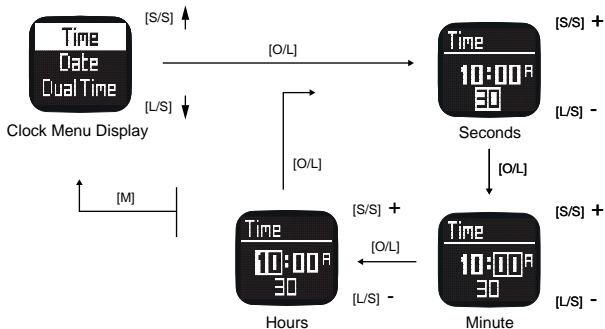

8.2.1 Clock Settings _ Date

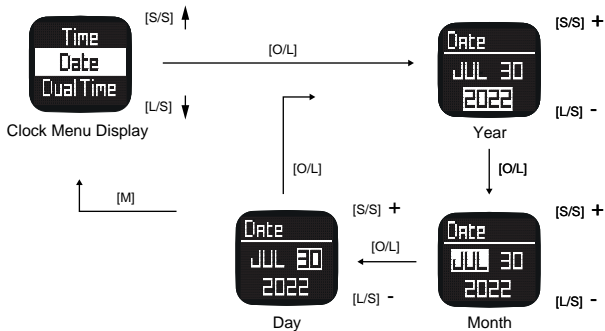

8.2.2 Clock Settings _ Dual Time

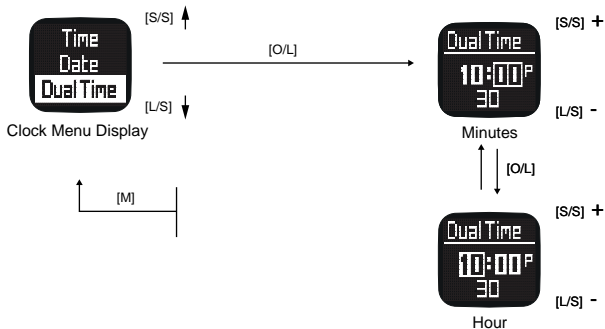

8.2.3 Clock Settings _ Format

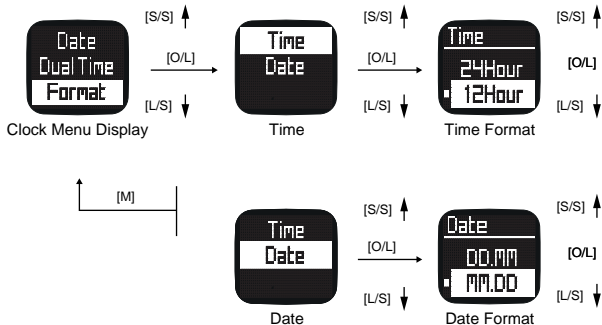

8.3 Alarm Settings

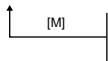

8.4 System Settings _ Keytone



8.4.1 System Settings _ Contrast



8.4.2 System Settings _ Compass

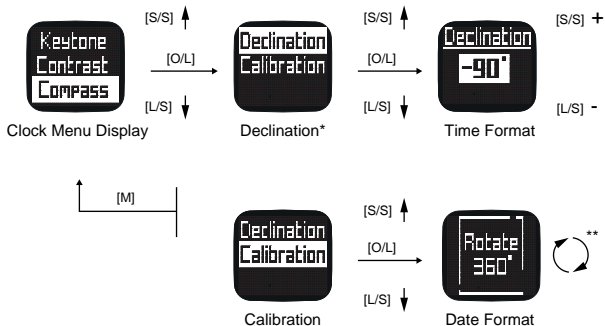

*Declination:

Declination accounts for the difference between True North and Magnetic North and should be set according to your current location

** To Calibrate Compass rotate watch through 360 degrees until boarder is complete.

8.4.3 System Settings _ Standby Mode



9.0 Power Modes.

This watch includes three power saving Functions designed to help the battery last longer:

Standby Mode.

- When no key is pressed for 1 hour, the watch will enter Standby Mode.
- When in Standby Mode only the current time will be shown
- To exit Standby Mode: press any key
- Standby Mode can be set On/Off in System Settings



Standby Mode
12 Hour Display



Standby Mode
24 Hour Display

Power Save Mode.

- Power Save Mode can only be entered when in Clock Mode
- To enter Power Save Mode: press and hold Lap/Reset [L/S] for 5 seconds
- To exit Power Save Mode: press any key

9.0 Power Modes _ Cont.

Power Down Mode.

- Power Down Mode can be only entered while in Clock Mode
- To enter Power Down Mode: press and hold ST./STP [S/S] & Mode Button [M] for 5 seconds
- To exit Power Save Mode: press any key press and hold 5 seconds

When in Power Saving Mode or Power Down Mode the display will be off but all timers will continue running.

Battery Low Indication.

- The low battery indicator appears on the display when battery capacity is low, it is recommended to replace the battery at this time.



10.0 Specifications

Clock Mode:

- Hour, minute, second, am, pm, month, day, and day of week
- Dual Time mode
- 12-hour or 24-hour format
- Auto-Calendar pre-programmed from the year 2000 to 2099
- Day/Month or Month/Day format

Regatta Mode:

- User defined Countdown Timer
- Time Synchronisation
- Key lock function
- Count-up range: 23H 59M 59S

Compass Mode:

- Bearing
- Current time

Chronograph Mode:

- Resolution 1/100 second
- Recall lap time
- Count-up range: 23 Hours 59 Minutes 59 Seconds
- Max. Lap Count: 99 Laps

Daily Alarm

- 1 Daily Alarm
- Sounds for 30 seconds at alarm time

Others

- Electro-Luminescent (EL) backlight
- Battery: Single 3V lithium battery (CR2032)

Gill

Stealth Racer_w017

Manuel d'utilisation

Cette montre est garantie 2 ans.
Pour toute question concernant la garantie, veuillez contacter votre
revendeur le plus proche.
Une preuve d'achat est nécessaire.

1.0 Introduction

Merci d'avoir acheté la montre Stealth Racer. Cette montre propose des modes heure réelle, double fuseau horaire, minuteur de course, chronomètre et boussole, en plus de nombreuses autres fonctions.

Votre montre vous est livrée en Mode Économie d'énergie afin de préserver la durée de vie de la pile. Pour le quitter, appuyez sur n'importe quel bouton et maintenez-le enfoncé pendant 5 secondes.

Veillez suivre ces instructions afin de maximiser la durée de vie de la montre Stealth Timer:

- Évitez d'exposer la montre à des conditions extrêmes pendant de longues périodes
- Évitez une utilisation trop brutale ou les impacts soudains
- Pour assurer l'étanchéité de la montre, nous recommandons de recourir aux services d'un réparateur certifié lors de l'ouverture du boîtier
- En cas de besoin, nettoyez avec un chiffon doux
- Lorsque vous n'utilisez pas votre montre pendant une longue période, éteignez-la et rangez-la dans un endroit sec

2.0 Résumé du fonctionnement des boutons

Bouton Mode [M]

- Appuyez pour faire défiler les différentes fonctions
- Dans tous les Modes Fonctions : appuyez pour revenir au menu Mode.
- Dans n'importe quel écran de paramètres : Appuyez pour quitter et revenir au niveau précédent.

Bouton ST./ STP [S/S]

- En Mode Montre : appuyez pour basculer entre l'heure principale et le Mode Double fuseau horaire.
- En Mode Régate : appuyez pour démarrer / arrêter le minuteur.
- En Mode Chronographe : Appuyez pour démarrer / arrêter les chronomètres.

Bouton OK/LK [O/L]

- Modes Fonctions : Appuyez pour entrer
- Mode Paramètres : Appuyez pour sélectionner une option dans le menu.
- En Mode Régate : Appuyez pour basculer
- En Mode Chronographe : Appuyez pour rappeler

Lap/Reset [L/S]

- En Mode Montre : appuyez et maintenez enfoncé pendant 5 secondes pour accéder au mode Économie d'énergie.

- En Mode Régate et en mode Chronographe :

Appuyez et maintenez pendant 2 secondes pour réinitialiser lorsque le minuteur ou le chrono sont à l'arrêt.

Lumière [L]

- Dans n'importe quel mode/affichage, appuyez pour allumer le rétroéclairage électroluminescent pendant environ 3 secondes.

Remarque : le fonctionnement des boutons est résumé ci-dessus, pour des instructions d'utilisation détaillées, veuillez poursuivre la lecture.



3.0 Principaux Modes de Fonctions

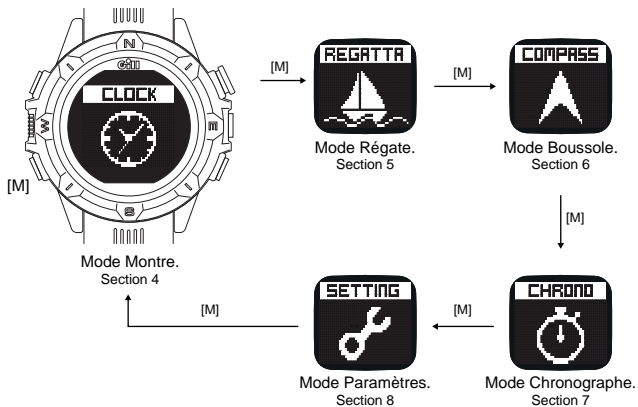

4.0 Mode Montre.

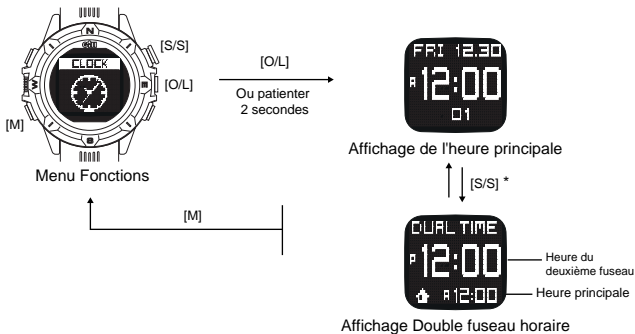

* Bouton ST.STP [S/S]

- Appuyez pour basculer entre l'affichage de l'heure principale et l'affichage Double fuseau horaire pendant 5 secondes.
- Appuyez et maintenez enfoncé pendant 2 secondes pour conserver l'affichage modifié.

5.0 Mode Régate.

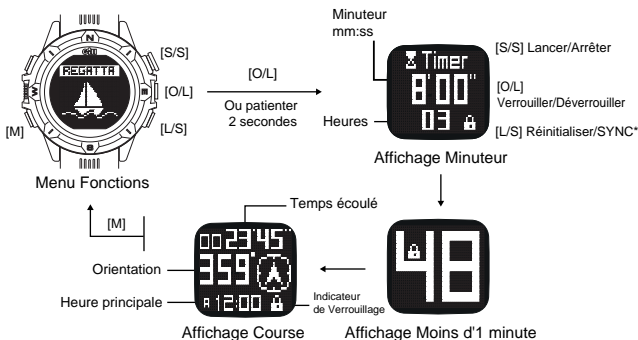

* Bouton Passage/Réinitialiser [L/S]

- Lorsque le minuteur est arrêté, appuyez et maintenez pendant 2 secondes pour réinitialiser.

- SYNC, Lorsque le compte à rebours est en marche, appuyez sur le bouton [L/S] pour arrondir le temps de comptage.

Fonction Verrouillage automatique :

- En Mode Régate, les touches peuvent être verrouillées automatiquement afin d'éviter toute utilisation accidentelle – cette option peut être activée/désactivée dans le mode Paramètres

6.0 Mode Boussole.

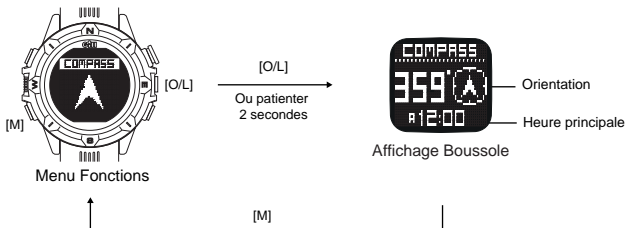

7.0 Mode Chronographe.

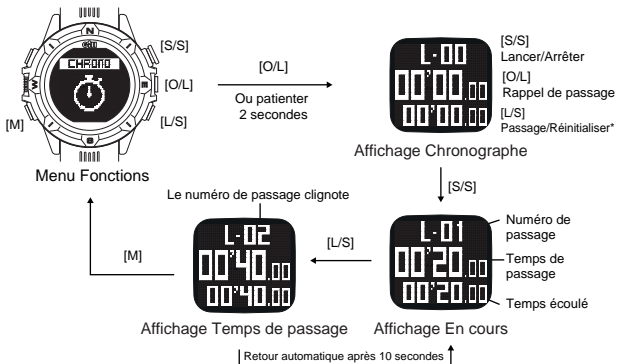

* Bouton Passage/Réinitialiser [L/S]

- Lorsque le chronomètre est en marche, appuyez pour entrer le temps de passage.
- Lorsque le minuteur est arrêté, appuyez et maintenez pendant 2 secondes pour réinitialiser.

7.0 Mode Chronographe (suite).

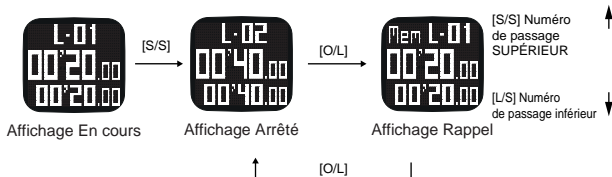

Affichages supplémentaires :

Minute Seconde 1/100 S

00'00.00

Moins d'une heure

Heure Minute Seconde

01:00.00

Plus d'une heure

Temps maximum : 23H 59M 59S

Nombre maximum de passages : 99

8.0 Mode Paramètres.

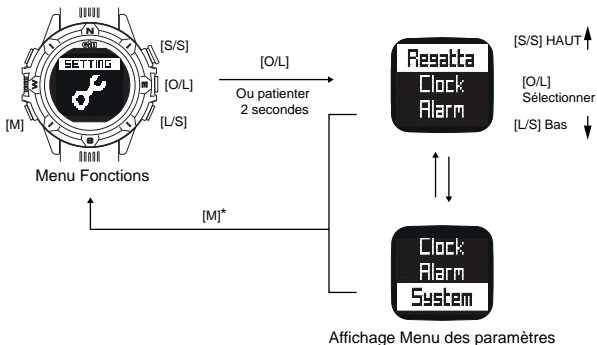

* Bouton Mode [M]

- Dans n'importe quel écran de réglage : Appuyez pour quitter et revenir au niveau précédent.

8.1 Paramètres Régate _ SYNC



Fonction de synchronisation

- Si le chronomètre est dans l'état « SYNC Down », le chronomètre arrondira à la minute complète suivante.
- Si le chronomètre est dans l'état « SYNC Round », le chronomètre arrondira à la minute inférieure ou supérieure.

8.1.1 Paramètres Régate _ Minuteur

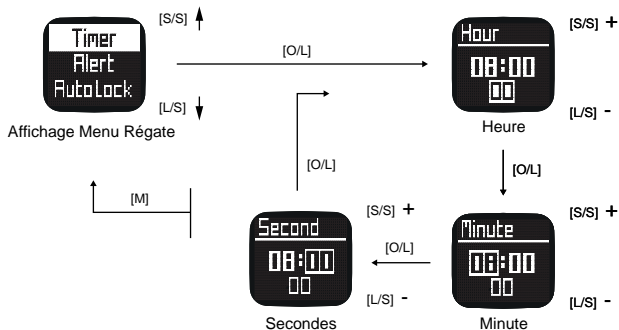

8.1.2 Paramètres Régate _ Alerte

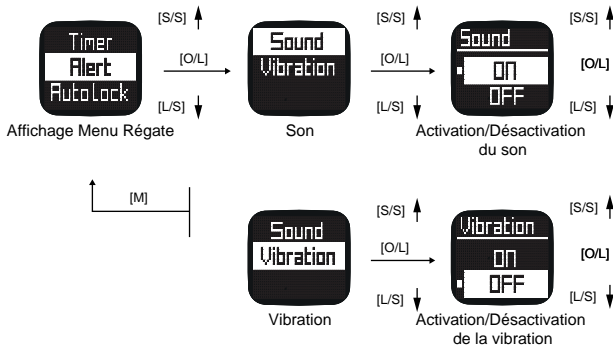

Alerte minuteur :

- L'alerte du minuteur peut être réglée sur Son, Vibration ou sur une combinaison des deux.
- Une fois définie, l'alerte s'activera comme suit :

Une alerte par minute lors des 10 dernières minutes, une toutes les 10 secondes lors de la dernière minute et une par seconde lors des 5 dernières secondes. 3 fois pendant 30 secondes lorsque le minuteur est écoulé.

8.1.3 Paramètres Régate _ Verrouillage automatique



8.2 Paramètres Montre_Heure

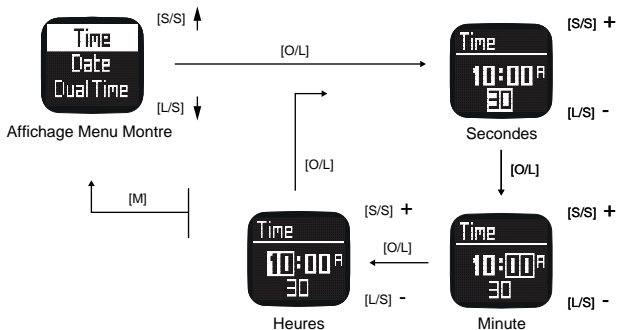

8.2.1 Paramètres Montre_Date

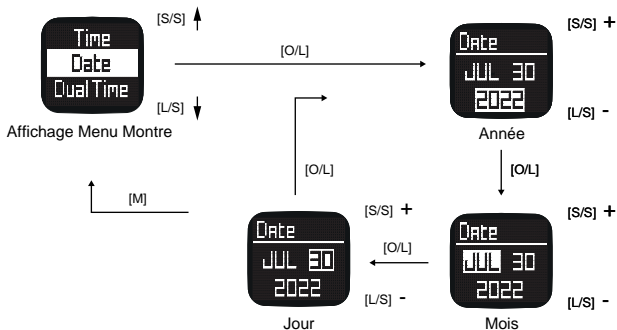

8.2.2 Paramètres Montre_ Double fuseau horaire

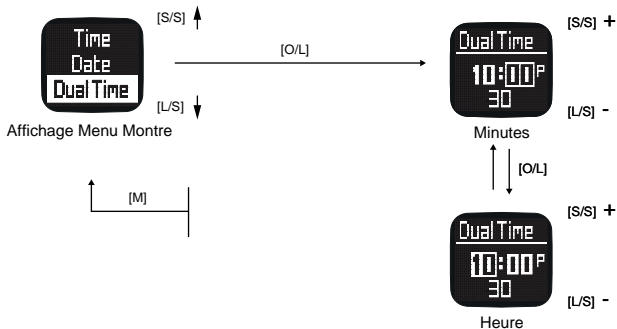

8.2.3 Paramètres Montre_ Format

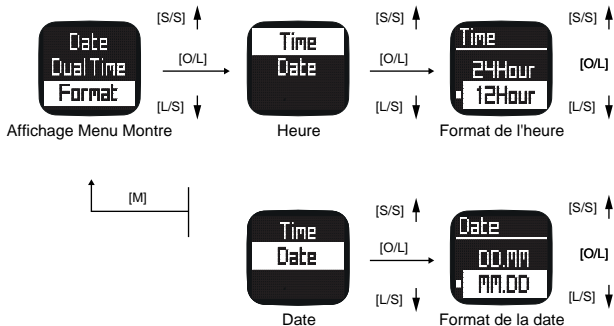

8.3 Paramètres Alarme

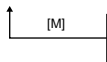

8.4 Paramètres Système _ Son des boutons

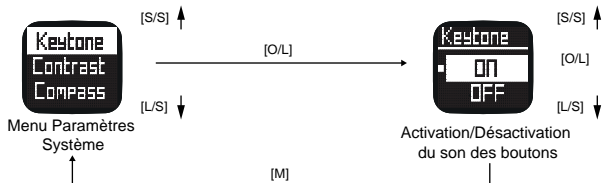

8.4.1 Paramètres Système _ Contraste



8.4.2 Paramètres Système _ Boussole

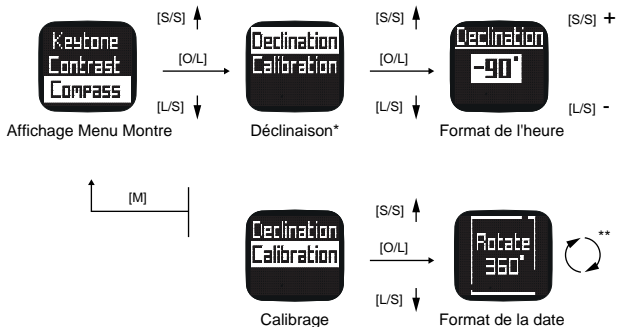

*Déclinaison :

La déclinaison prend en compte la différence entre le nord géographique et le nord magnétique, et doit être définie en fonction de votre position actuelle

** Pour calibrer la boussole, faites pivoter la montre sur 360 degrés jusqu'à ce que le calibrage soit complet.

8.4.3 Paramètres Système _ Mode veille

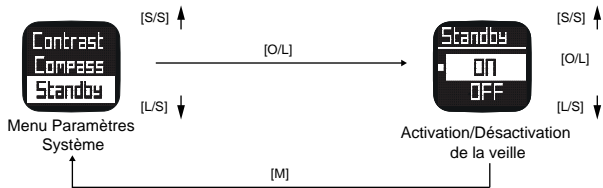

9.0 Modes d'alimentation.

Cette montre inclut trois fonctions d'économie d'énergie, conçues pour prolonger la durée de vie de la pile.

Mode Veille

- Lorsqu'aucune touche n'est enfoncée pendant 1 heure, la montre passe en Mode Veille.
- En Mode Veille, seule l'heure actuelle est affichée
- Pour quitter le Mode Veille : appuyez sur n'importe quelle touche
- Le Mode Veille peut être activé/désactivé dans les Paramètres Système



Mode Veille
Affichage 12 heures



Mode Veille
Affichage 24 heures

Mode Économie d'énergie

- L'accès au Mode Économie d'énergie est réservé au Mode Montre
- Pour entrer en Mode Économie d'énergie : maintenez enfoncé le bouton Passage/Réinitialisation [L/S] pendant 5 secondes
- Pour quitter le Mode Économie d'énergie : appuyez sur n'importe quelle touche

9.0 Modes d'alimentation _ Suite

Mode Éteint

- L'accès au Mode Éteint est réservé au Mode Montre
- Pour entrer en Mode Éteint : maintenez enfoncés les boutons ST./STP [S/S] et Mode [M] pendant 5 secondes
- Pour quitter le Mode Éteint : appuyez sur n'importe quelle touche et maintenez-la enfoncée pendant 5 secondes

En Mode Économie d'énergie ou en Mode Éteint, l'affichage s'éteint mais tous les minuteurs continuent de fonctionner.

Indicateur de pile faible.

- L'indicateur de pile faible apparaît à l'écran lorsque la capacité de la pile est faible, il est alors recommandé de remplacer la pile.



10.0 Caractéristiques techniques

Mode Montre :

- Heure, minute, seconde, AM, PM, mois, jour et jour de la semaine
- Mode Double fuseau horaire
- Formats 12 heures ou 24 heures
- Calendrier automatique préprogrammé entre les années 2000 et 2099
- Formats jour/mois ou mois/jour

Mode Régate :

- Minuteur défini par l'utilisateur
- Synchronisation du temps
- Fonction de verrouillage des touches
- Plage de comptage : 23 h 59 mn 59 s

Mode Boussole :

- Orientation
- Heure actuelle

Mode Chronographe :

- Résolution 1/100 seconde
- Rappel du temps de passage
- Plage de comptage : 23 heures 59 minutes 59 secondes.
- Nombre maximum de passages : 99 passages

Alarme quotidienne

- 1 alarme quotidienne
- Sonne pendant 30 secondes à l'heure fixée pour l'alarme

Autres

- Rétroéclairage électroluminescent (EL)
- Batterie : une (1) pile lithium 3 V (CR2032)

Gill

Stealth Racer_w017

Bedienungsanleitung

**Diese Uhr wird mit einer 2-jährigen Garantie geliefert.
Bei Garantief Fragen wenden Sie sich bitte an Ihren nächsten Fachhändler.
Kaufnachweis erforderlich.**

1.0 Einführung

Vielen Dank, dass Sie sich für die Stealth-Racer-Uhr entschieden haben. Diese Uhr verfügt neben vielen anderen Funktionen über die Modi Echtzeit, Dualzeit, Renn-Countdown-Timer, Stoppuhr und Kompass.

Ihre Uhr wird im Abschaltmodus geliefert, um die Batterielebensdauer zu verlängern. Um den Vorgang zu beenden, halten Sie eine beliebige Taste 5 Sekunden lang gedrückt.

Bitte beachten Sie diese Richtlinien, um die Lebensdauer der Stealth-Timer-Uhr zu maximieren:

- Vermeiden Sie es, die Uhr über längere Zeiträume extremen Bedingungen auszusetzen
- Vermeiden Sie rauen Gebrauch oder plötzliche Stöße
- Um die Wasserdichtigkeit zu gewährleisten, empfehlen wir, eine zertifizierte Uhrenreparaturwerkstatt aufzusuchen beim Öffnen des Uhrengehäuses
- Bei Bedarf mit einem weichen Tuch reinigen
- Schalten Sie Ihre Uhr aus und lagern Sie sie an einem trockenen Ort, wenn Sie sie längere Zeit nicht benutzen

2.0 Tastenbedienung – Zusammenfassung

Modus-Taste [M]

- Drücken, um durch die Funktionsmodi zu blättern
- In einem beliebigen Funktionsmodus: Drücken, um zum Funktionsmodusmenü zurückzukehren.
- In einer beliebigen Einstellungsanzeige: Drücken zum Verlassen und

ST./ STP-Taste [S/S]

- Im Uhrenmodus: Drücken zum Umschalten zwischen Heimat- und Dualzeit.
- Im Regatta-Modus: Drücken, um den Countdown-Timer zu starten/stoppen. Countdown-Timer.
- Im Chronographen-Modus: Drücken, um Timer zu starten/stoppen.

OK/LK-Taste [O/L]

- Funktionsmodi: Drücken zum Aufrufen
- Einstellungs-Modus: Drücken, um eine Option aus dem Menü auszuwählen.
- Im Regatta-Modus: Drücken zum Umschalten
- Im Chronographen-Modus: Drücken zum Aufrufen

Runde/Zurücksetzen [L/S]

- Im Uhrenmodus: Halten Sie die Taste 5 Sekunden lang gedrückt, um den Energiesparmodus zu aktivieren.

- Im Regatta-Modus und Chronographen-Modus: Halten Sie die Taste 2 Sekunden lang gedrückt, um den Stopp zurückzusetzen.

Licht [L]

- Drücken Sie in einem beliebigen Modus/Anzeige, um die EL-Hintergrundbeleuchtung für etwa 3 Sekunden einzuschalten.

Hinweis: Die Tastenbedienungen sind wie oben zusammengefasst, für detaillierte Bedienungsanweisungen lesen Sie bitte weiter.

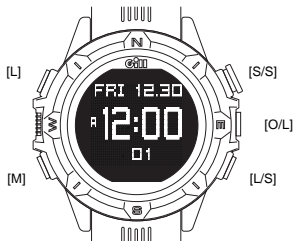

3.0 Wichtige Funktionsmodi

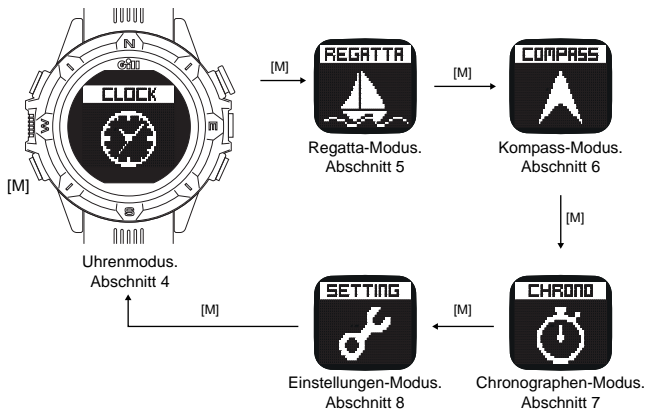

4.0 Uhrenmodus

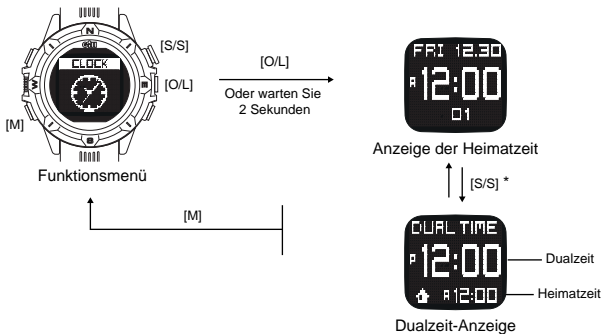

* ST.STP-Taste [S/S]

- Drücken Sie diese Taste, um 5 Sekunden lang zwischen Heimat- und Dualzeit-Anzeige umzuschalten.
- Halten Sie die Taste 2 Sekunden lang gedrückt, damit die geänderte Anzeige beibehalten wird.

5.0 Regatta-Modus

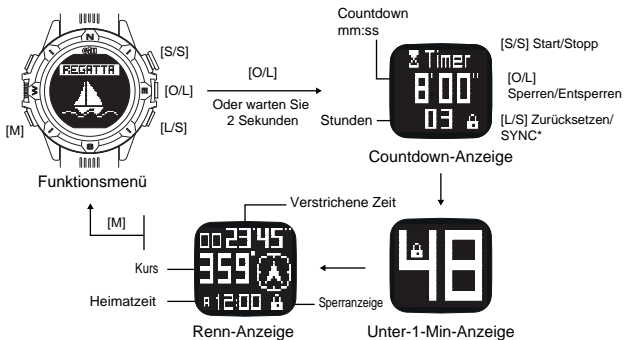

* Runde/Zurücksetzen-Taste [L/S]

- Wenn der Timer gestoppt ist, zum Zurücksetzen 2 Sekunden lang gedrückt halten.
- SYNC, Drücken Sie bei laufendem Countdown-Timer die Taste [L/S], um die Zählzeit abzurunden.

Automatische Sperrfunktion:

- Im Regattamodus können die Tasten auf automatische Sperre eingestellt werden, um eine versehentliche Bedienung zu verhindern – dies kann im Einstellungsmodus ein- oder ausgeschaltet werden.

6.0 Kompass-Modus

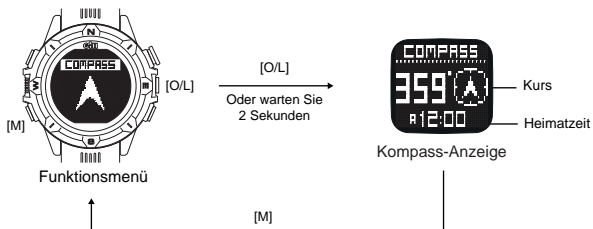

7.0 Chronographen-Modus

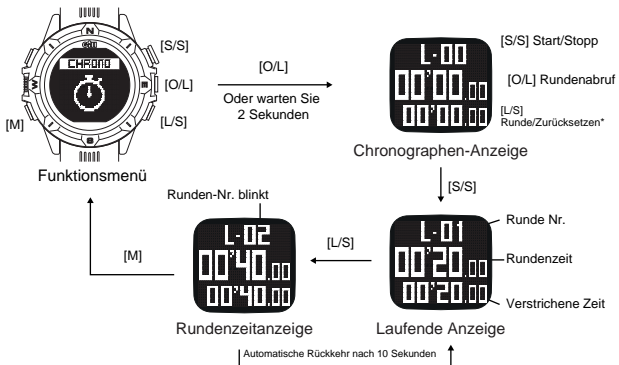

* Runde/Zurücksetzen-Taste [L/S]

- Wenn der Timer läuft, drücken, um die Rundenzeit einzustellen.
- Wenn der Timer gestoppt ist, zum Zurücksetzen 2 Sekunden lang gedrückt halten.

7.0 Chronographenmodus _ Forts.

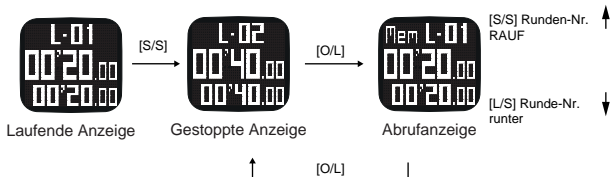

Zusätzliche Anzeigeinformationen:

Minute Sekunde 1/100 S

00'00.00

Weniger als 1 Stunde

Stunde Minute Sekunde

01:00.00

Über 1 Stunde

Maximale Zeit: 23H 59M 59S

Maximale Rundenzahl: 99

8.0 Einstellungsmodus

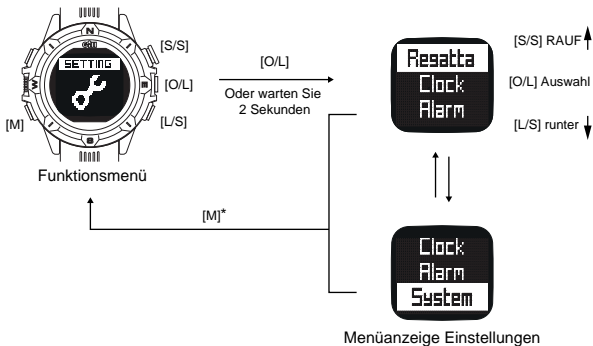

* Modus-Taste [M]

- In einer beliebigen Einstellungsanzeige: Drücken, um zu beenden und zur vorherigen Ebene zurückzukehren.

8.1 Regatta-Einstellungen _ SYNC

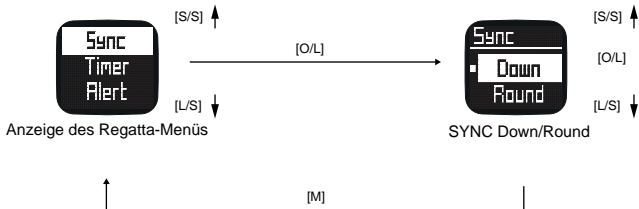

Synchronisationsfunktion

- Wenn sich der Timer im Status „SYNC Down“ befindet, wird der Timer auf die nächste volle Minute abgerundet.
- Wenn sich der Timer im Status „SYNC Round“ befindet, wird der Timer auf die nächste Minute auf- oder abgerundet.

8.1.1 Regatta-Einstellungen _ Timer

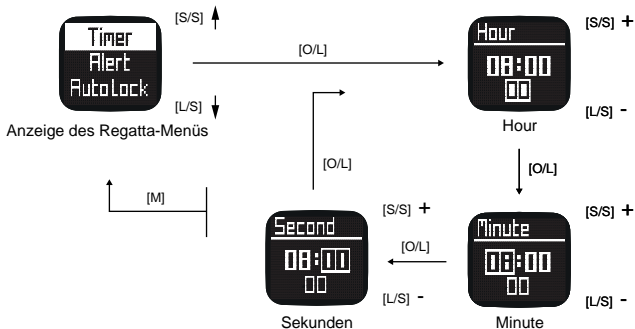

8.1.2 Regatta-Einstellungen _ Alarm

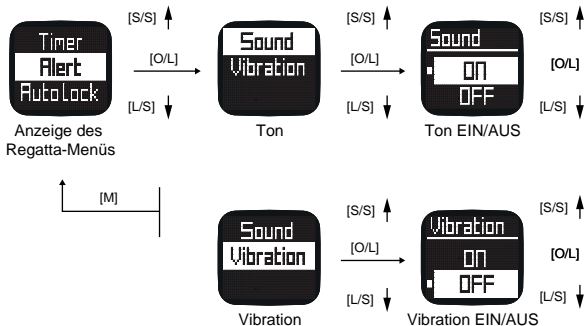

Countdown-Alarm:

- Der Countdown-Alarm kann auf Ton, Vibration oder eine Kombination aus beidem eingestellt werden.

- Einmal eingestellt, wird der Alarm wie folgt aktiviert:

Alarm einmal pro Minute für die letzten 10 Minuten, einmal pro 10 Sekunden für die letzte Minute und einmal pro Sekunde für die letzten 5 Sekunden. 3 Mal für 30 Sekunden, wenn der Countdown beendet ist.

8.1.3 Regatta-Einstellungen _ Automatische Sperre



8.2 Uhr-Einstellungen _ Uhrzeit

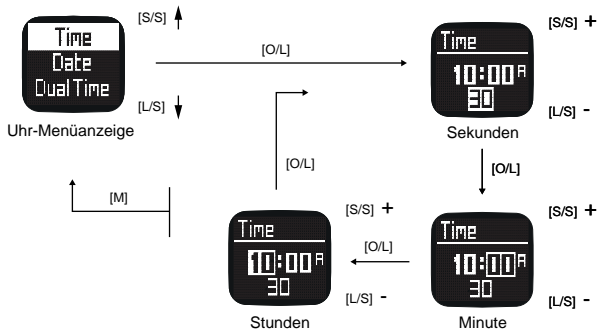

8.2.1 Uhr-Einstellungen _ Datum

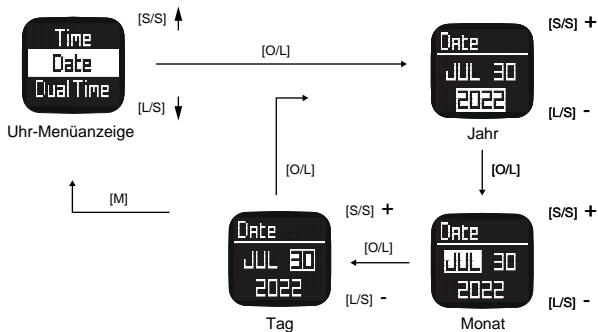

8.2.2 Uhr-Einstellungen _ Dualzeit

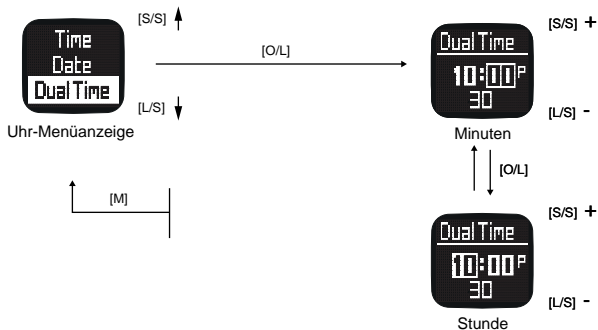

8.2.3 Uhr-Einstellungen _ Format

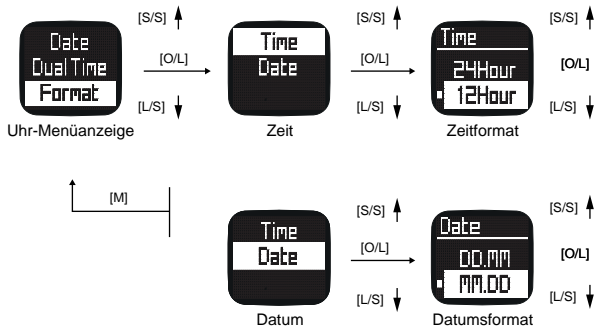

8.3 Alarmeinstellungen

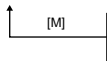

8.4 Systemeinstellungen _ Tastenton

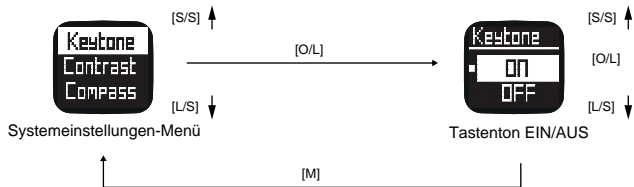

8.4.1 Systemeinstellungen _ Kontrast

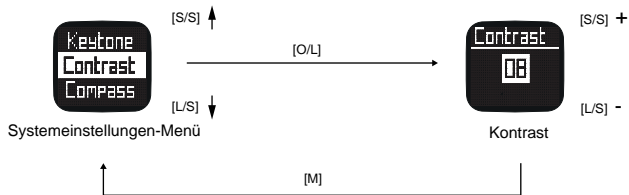

8.4.2 Systemeinstellungen _ Kompass

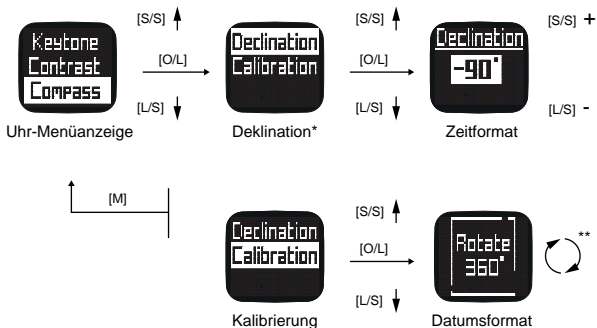

*Deklination:

Die Deklination berücksichtigt den Unterschied zwischen dem wahren Norden und dem magnetischen Norden und sollte entsprechend Ihrem aktuellen Standort eingestellt werden

** Zum Kalibrieren des Kompasses drehen Sie die Uhr um 360 Grad, bis die Grenze erreicht ist.

8.4.3 Systemeinstellungen _ Standby-Modus



9.0 Leistungsmodi.

Diese Uhr verfügt über drei Energiesparfunktionen, die dazu beitragen, dass die Batterie länger hält.

Standby-Modus.

- Wenn 1 Stunde lang keine Taste gedrückt wird, wechselt die Uhr in den Standby-Modus.
- Im Standby-Modus wird nur die aktuelle Uhrzeit angezeigt
- Standby-Modus verlassen: Drücken Sie eine beliebige Taste
- Der Standby-Modus kann in den Systemeinstellungen ein-/ausgeschaltet werden



Standby-Modus
12-Stunden-Anzeige



Standby-Modus
24-Stunden-Anzeige

Energiesparmodus.

- Der Energiesparmodus kann nur im Uhrzeitmodus aufgerufen werden
- So rufen Sie den Energiesparmodus auf: Halten Sie Runde/Zurücksetzen [L/S] 5 Sekunden lang gedrückt.
- Um den Energiesparmodus zu beenden: Drücken Sie eine beliebige Taste

9.0 Leistungsmodi _ Forts.

Ausschaltmodus.

- Der Ausschaltmodus kann nur im Uhrzeitmodus aufgerufen werden
- So rufen Sie den Abschaltmodus auf: Halten Sie die ST./STP-Taste [L/S] und die Modustaste [M] 5 Sekunden lang gedrückt
- So beenden Sie den Energiesparmodus: Drücken Sie eine beliebige Taste und halten Sie sie 5 Sekunden lang gedrückt

Im Energiesparmodus oder Abschaltmodus ist die Anzeige ausgeschaltet, aber alle Timer laufen weiter.

Anzeige für niedrigen Batteriestand.

- Die Anzeige für niedrigen Batteriestand erscheint auf der Anzeige, wenn die Batteriekapazität niedrig ist, es wird empfohlen, die Batterie zu diesem Zeitpunkt zu ersetzen.



Anzeige für
schwache Batterie

10.0 Spezifikationen

Uhrenmodus:

- Stunde, Minute, Sekunde, a.m., p.m., Monat, Tag und Tag der Woche
- Dualzeit-Modus
- 12-Stunden- oder 24-Stunden-Format
- Auto-Kalender vorprogrammiert vom Jahr 2000 bis 2099
- Tag/Monat oder Monat/Tag-Format

Regatta-Modus:

- Benutzerdefinierter Countdown-Timer
- Zeitsynchronisierung
- Funktion Tastensperre
- Hochzählbereich: 23H 59M 59S

Kompass-Modus:

- Kurs
- Aktuelle Uhrzeit

Chronographen-Modus:

- Auflösung 1/100 Sekunde
- Rundenzeit abrufen
- Hochzählbereich: 23 Stunden 59 Minuten 59 Sekunden
- Max. Rundenzahl: 99 Runden

Täglicher Alarm

- 1 Täglicher Alarm
- ertönt für 30 Sekunden zur Alarmzeit

Andere

- Elektro-Lumineszenz (EL)-Hintergrundbeleuchtung
- Batterie: Einzelne 3-V-Lithium-Batterie (CR2032)

Gill

Stealth Racer_w017

Manuale di istruzioni

Questo orologio gode di una garanzia di 2 anni.
Per eventuali problemi inerenti alla garanzia, rivolgersi al
fornitore più vicino.
È necessaria la prova d'acquisto.

1.0 Introduzione

Grazie per aver acquistato l'orologio Stealth Racer. Questo orologio include innumerevoli funzioni, ad es. ora reale, doppio orario, timer per conto alla rovescia per le gare, cronometro, bussola e molte altre.

L'orologio è fornito in modalità di spegnimento per prolungare la durata della batteria. Per uscire, tenere premuto per 5 secondi un pulsante qualunque.

Per ottimizzare la durata dell'orologio Stealth Timer, attenersi alle seguenti linee guida:

- Evitare di esporre l'orologio a condizioni estreme per lunghi periodi
- Evitare utilizzi gravosi o urti improvvisi
- Per garantire l'impermeabilità, è preferibile rivolgersi a un orologiaio certificato per l'apertura della cassa dell'orologio
- Mantenerlo pulirlo strofinandolo con un panno morbido
- Quando l'orologio non viene utilizzato per lunghi periodi, spegnerlo e conservarlo in un luogo asciutto

2.0 Riepilogo delle funzioni dei pulsanti

Pulsante Mode [M]

- Premere per scorrere le modalità di funzionamento
- In qualunque modalità di funzionamento: premere per tornare al menu delle modalità di funzionamento.
- In qualunque schermata di impostazione: premere per uscire e

Pulsante ST./STP. [S/S]

- In modalità orologio: premere per alternare l'ora nazionale e il doppio orario.
- In modalità regata: premere per avviare/arrestare il timer del conto alla rovescia.
- Il timer del conto alla rovescia.
- In modalità cronografo: premere per avviare/arrestare i timer.

Pulsante OK/LK [O/L]

- Modalità di funzionamento: premere per accedere
- Modalità impostazioni: premere per selezionare un'opzione dal menu.
- In modalità regata: premere per attivare/disattivare
- In modalità cronografo: premere per richiamare

Lap/Reset [L/S]

- In modalità orologio: tenere premuto per 5 secondi per accedere alla modalità risparmio energetico.

- In modalità regata e cronografo: tenere premuto per 2 secondi per azzerare dopo l'arresto.

Light [L]

- In qualunque modalità o schermata, premere per attivare la retroilluminazione elettroluminescente per circa 3 secondi.

Nota: sopra è riportato un riepilogo del funzionamento dei pulsanti. Per le istruzioni per l'uso dettagliate, proseguire la lettura.



3.0 Principali modalità di funzionamento

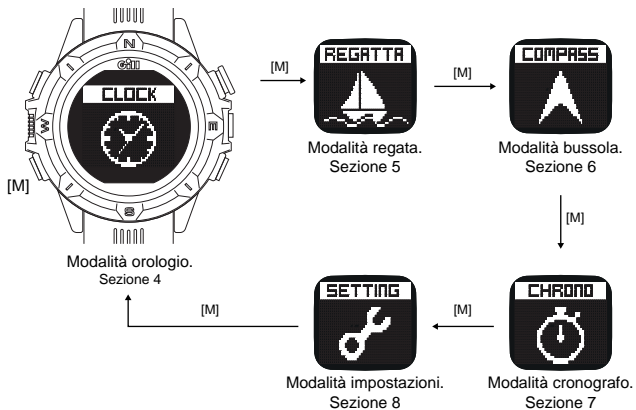

4.0 Modalità orologio

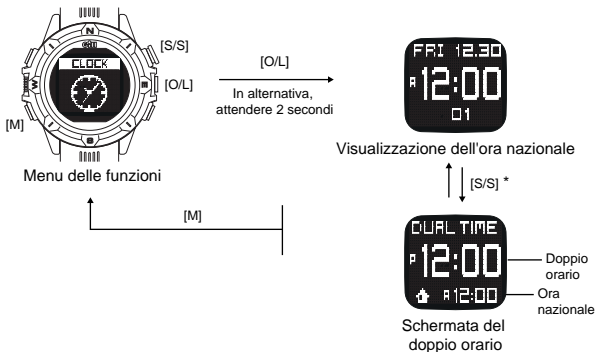

* Pulsante ST./STP. [S/S]

- Tenere premuto per 5 secondi per alternare la schermata dell'ora nazionale e del doppio orario.

- Tenere premuto per 2 secondi per mantenere la schermata modificata.

5.0 Modalità regata

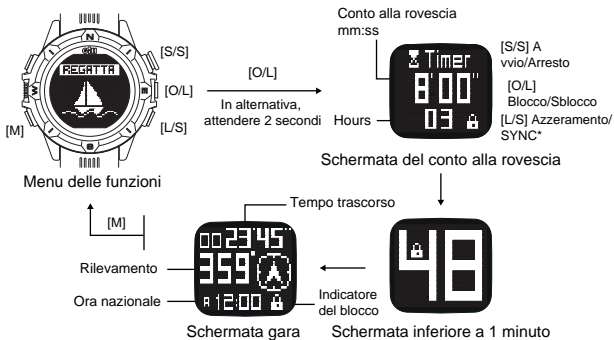

* Pulsante Lap/Reset [L/S]

- Quando il timer è fermo, tenere premuto per 2 secondi per azzerare.
- SYNC, Quando il timer per il conto alla rovescia è in funzione, premere il pulsante [S/L/S] per arrotondare il tempo di conteggio.

Funzione di blocco automatico:

- In modalità regata i tasti possono essere impostati sul blocco automatico per evitare azionamenti accidentali; attivare/disattivare il blocco automatico nella modalità impostazioni.

6.0 Modalità bussola

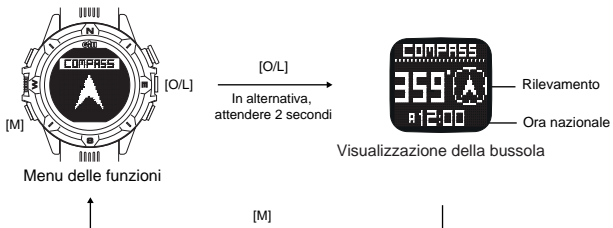

7.0 Modalità cronografo

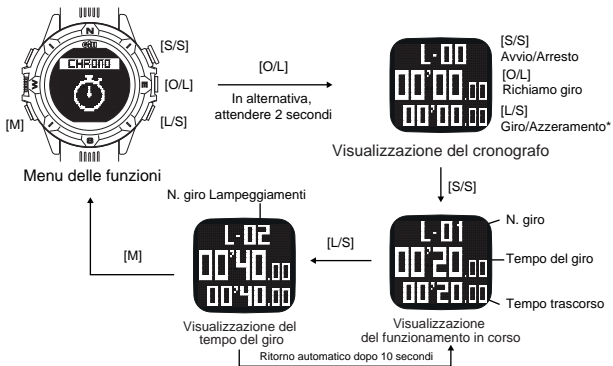

* Pulsante Lap/Reset [L/S]

- Quando il timer è in funzione, premere per impostare il tempo del giro.
- Quando il timer è fermo, tenere premuto per 2 secondi per azzerare.

7.0 Modalità cronografo (continua)

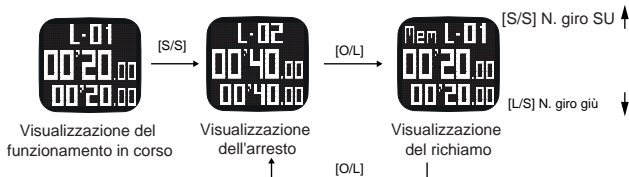

Informazioni aggiuntive del display:

Minuto Secondo 1/100 S

00'00.00

Meno di 1 ora

Ora Minuto Secondo

01:00.00

Oltre 1 ora

Tempo massimo: 23H 59M 59S

Numero massimo di giri: 99

8.0 Modalità impostazioni

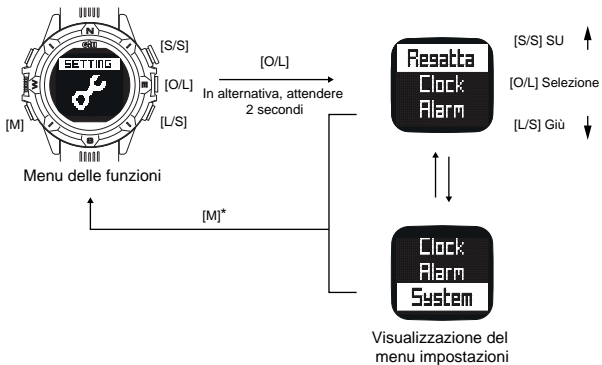

* Pulsante Mode [M]

- In qualunque schermata di impostazione: premere per uscire e tornare al livello precedente.

8.1 Impostazioni regata - SYNC

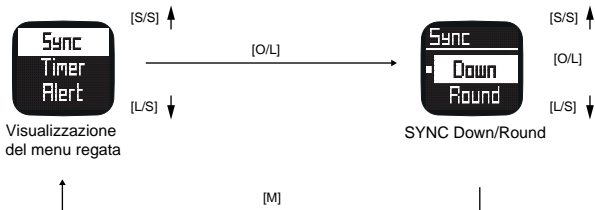

Funzione di sincronizzazione

- Se il timer è in stato "SYNC Down", il timer verrà arrotondato per difetto al minuto intero successivo
- Se il timer è in stato "SYNC Round", il timer verrà arrotondato per difetto o per eccesso al minuto più vicino.

8.1 Impostazioni regata - Timer

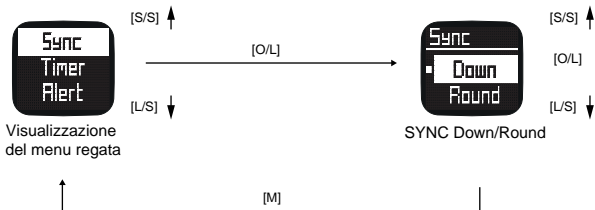

Synchronisation Function

- If the timer is in "SYNC Down" status, the timer will round down to the next full minute.
- If the timer is in "SYNC Round" status, the timer will round down or up to the closest minute.

8.1.1 Impostazioni regata - Timer

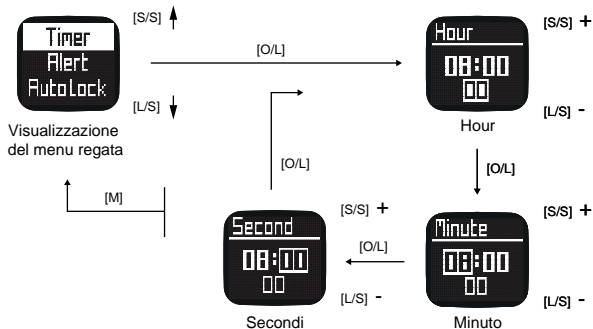

8.1.2 Impostazioni regata - Avviso

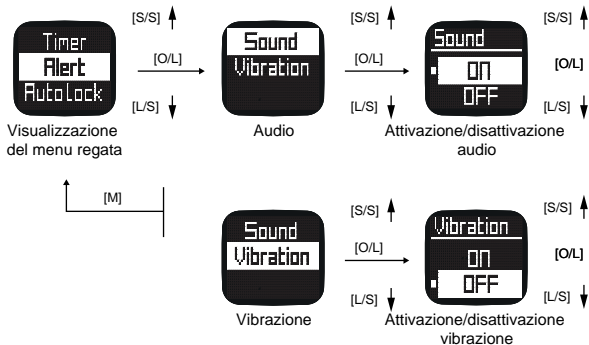

Avviso del conto alla rovescia:

- L'avviso del conto alla rovescia può essere impostato su audio e/o vibrazione.

- Dopo l'impostazione, l'avviso si attiverà come indicato di seguito:

Avviso una volta ogni minuto per gli ultimi 10 minuti, una volta ogni 10 secondi per l'ultimo minuto e una volta ogni secondo per gli ultimi 5 secondi. 3 volte per 30 secondi al termine del conto alla rovescia.

8.1.3 Impostazioni regata - Blocco automatico

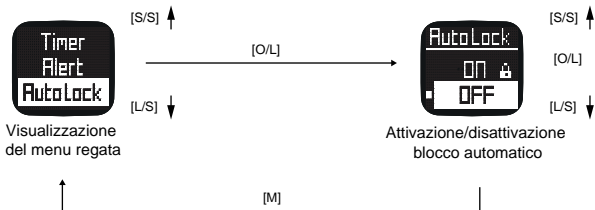

8.2 Impostazioni dell'orologio - Ora

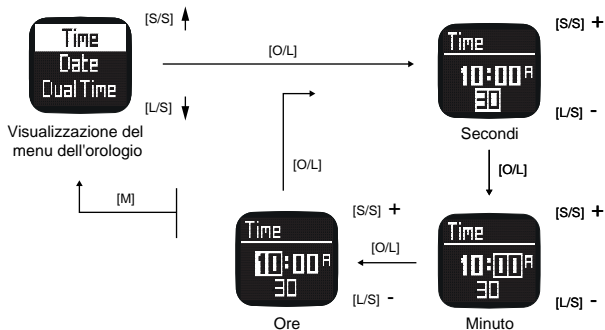

8.2.1 Impostazioni dell'orologio - Data

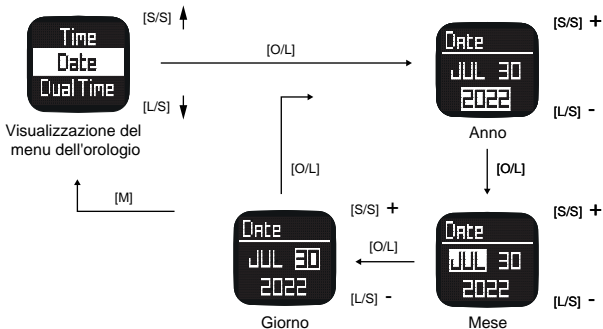

8.2.2 Impostazioni dell'orologio - Doppio orario

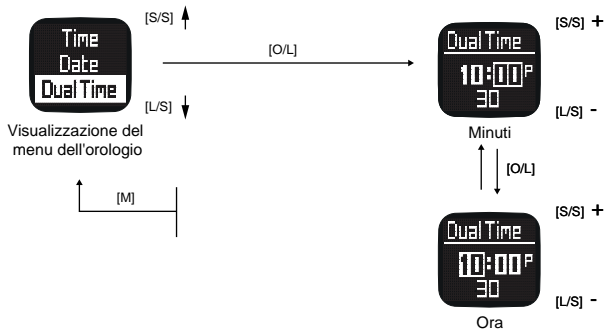

8.2.3 Impostazioni dell'orologio - Formato

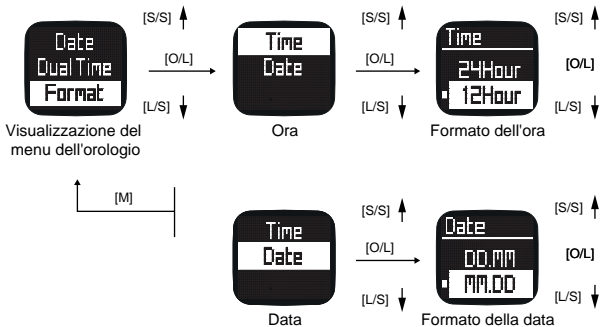

8.3 Impostazioni della sveglia



8.4 Impostazioni di sistema - Tono dei tasti



8.4.1 Impostazioni di sistema - Contrasto

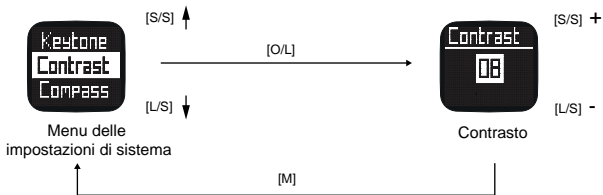

8.4.3 Impostazioni di sistema - Modalità standby



9.0 Modalità di alimentazione

Questo orologio include tre funzioni di risparmio energetico che consentono di prolungare al massimo la durata della batteria.

Modalità standby.

- Quando non viene premuto alcun tasto per un'ora, l'orologio entra in modalità standby.
- In modalità standby viene visualizzata solo l'ora corrente
- Per uscire dalla modalità standby: premere un tasto qualunque
- La modalità standby può essere attivata o disattivata nelle impostazioni di sistema



Modalità standby
Visualizzazione 12 ore



Modalità standby
Visualizzazione 24 ore

Modalità risparmio energetico.

- È possibile accedere alla modalità risparmio energetico solo in modalità orologio
- Per accedere alla modalità risparmio energetico: tenere premuto per 5 secondi Lap/Reset [L/S]
- Per uscire dalla modalità risparmio energetico: premere un tasto qualunque

9.0 Modalità di alimentazione (continua)

Modalità di spegnimento.

- Alla modalità di spegnimento è possibile accedere solo in modalità orologio
- Per accedere alla modalità di spegnimento: tenere premuti per 5 secondi i pulsanti ST./STP [S/S] e Mode [M]
- Per uscire dalla modalità risparmio energetico: tenere premuto per 5 secondi un tasto qualunque

In modalità risparmio energetico o spegnimento, il display si spegne ma tutti i timer continuano a funzionare.

Indicazione batteria scarica.

- L'indicatore batteria scarica appare sul display quando la batteria è quasi scarica, per cui è preferibile sostituirla appena possibile.



10.0 Specifiche

Modalità orologio:

- Ora, minuto, secondo, AM, PM, mese, giorno e giorno della settimana
- Modalità doppio orario
- Formato 12 o 24 ore
- Calendario automatico preprogrammato dal 2000 al 2099
- Formato giorno/mese o mese/giorno

Modalità regata:

- Timer del conto alla rovescia definito dall'utente
- Sincronizzazione dell'ora
- Funzione di blocco dei tasti
- Intervallo di conteggio: 23H 59M 59S

Modalità bussola:

- Rilevamento
- Ora corrente

Modalità cronografo:

- Risoluzione 1/100 di secondo
- Richiamo tempo del giro
- Intervallo di conteggio: 23 ore, 59 minuti, 59 secondi
- Max Conteggio giri: 99 giri

Sveglia giornaliera

- 1 sveglia giornaliera
- Suona per 30 secondi all'ora della sveglia

Altro

- Retroilluminazione elettroluminescente
- Batteria: singola batteria al litio 3 V (CR2032)

Gill

Stealth Racer_w017

Manual de instrucciones

Este reloj tiene una garantía de 2 años.
Si tiene alguna consulta sobre la garantía, póngase en contacto
con el distribuidor más cercano.
Se requiere comprobante de compra.

1.0 Introducción

Gracias por adquirir el reloj Stealth Racer. Este reloj cuenta con modos de hora real, hora dual, cuenta atrás para carreras, cronómetro, brújula y muchas otras funciones.

El reloj se suministra en modo apagado para conservar la pila. Mantenga pulsado cualquier botón durante 5 segundos para salir de este modo.

Siga estas instrucciones para maximizar la vida útil del reloj Stealth Timer:

- Evite exponer el reloj a condiciones extremas durante largos períodos de tiempo.
- Evite movimientos bruscos y golpes repentinos.
- Para garantizar la resistencia al agua, le recomendamos acudir a un relojero certificado cuando sea necesario abrir la caja del reloj.
- Limpie el reloj con un paño suave cuando sea necesario.
- Apague el reloj y guárdelo en un lugar seco si no va a utilizarlo durante un largo período de tiempo.

2.0 Resumen de funcionamiento de los botones

Botón de modo [M]

- Pulse este botón para cambiar de un modo de función a otro.
- En cualquier modo de función: pulse el botón para regresar al menú de modo de función.
- En cualquier pantalla: pulse el botón para salir y volver al nivel anterior.

Botón ST./ STP [S/S]

- En modo de reloj: pulse el botón para alternar entre «Inicio» y «Hora dual».
- En modo de regata: pulse el botón para iniciar/detener la cuenta atrás.
- En modo de cronógrafo: pulse el botón para iniciar/detener los cronómetros.

Botón OK/LK [O/L]

- Modos de función: pulse el botón para ver funciones individuales.
- Modo de configuración: pulse el botón para seleccionar una opción del menú.
- En modo de regata: pulse el botón para alternar entre opciones.
- En modo de cronógrafo: pulse el botón para ver la memoria de la vuelta anterior.

Vuelta/Reinicio [L/S]

- En modo de reloj: mantenga el botón pulsado durante 5 segundos para activar el modo de ahorro de energía.

- En modo de regata y modo de cronógrafo: Mantenga el botón pulsado durante 2 segundos para reiniciar cuando se detenga.

Luz [L]

- En cualquier modo/pantalla, pulse el botón para ENCENDER la luz de fondo EL durante 3 segundos aproximadamente.

Nota: este es un resumen básico del funcionamiento de los botones. Si desea consultar instrucciones de funcionamiento más detalladas, siga leyendo.



3.0 Modos principales de función

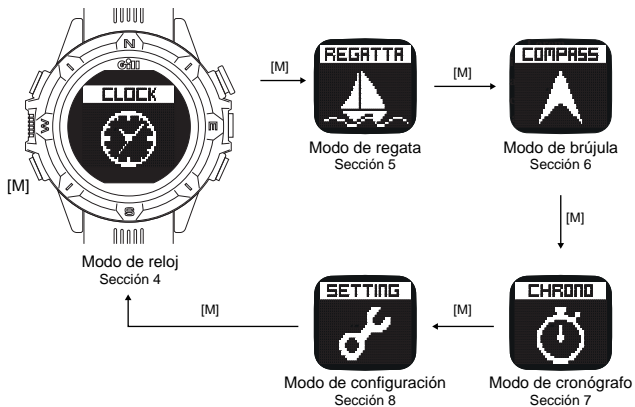

4.0 Modo de reloj

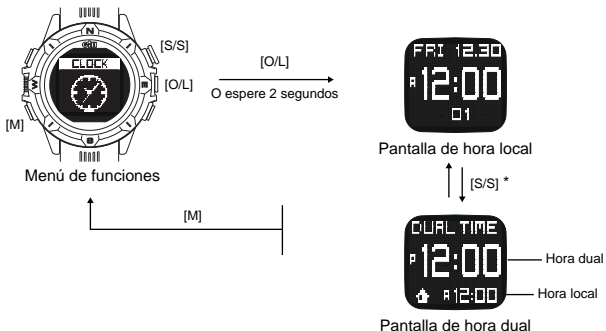

* Botón ST./ STP [S/S]

- Pulse el botón para alternar entre la pantalla de inicio y la hora dual durante 5 segundos.

- Mantenga el botón pulsado durante 2 segundos para conservar la pantalla actual.

5.0 Modo de regata

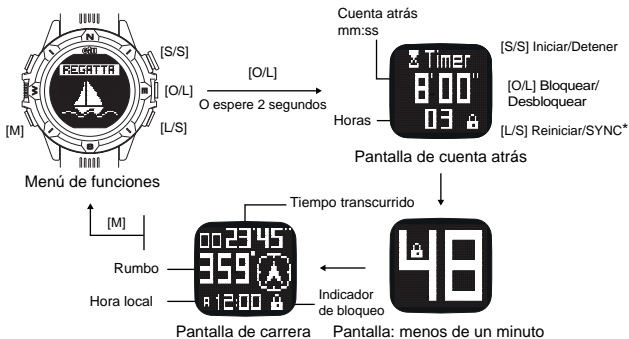

* Botón de vuelta/reinicio [L/S]

- Cuando el cronómetro se detenga, mantenga el botón pulsado durante 2 segundos para reiniciarlo.

SYNC, cuando el temporizador de cuenta atrás está en marcha, pulse el botón [L/S] para redondear el tiempo de conteo.

Función de bloqueo automático:

- En el modo de regata, se puede configurar el bloqueo automático de los botones para evitar que se activen accidentalmente; puede activarse o desactivarse desde el modo de configuración.

6.0 Modo de brújula

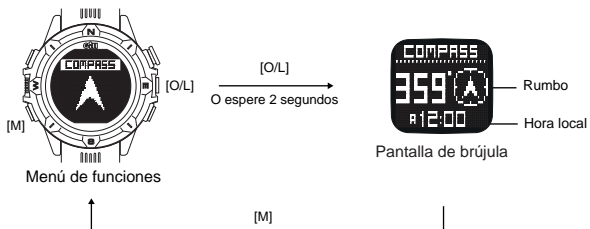

7.0 Modo de cronógrafo

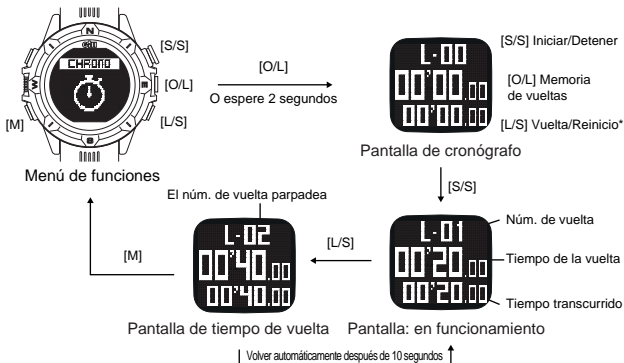

* Botón de vuelta/reinicio [L/S]

- Cuando el cronómetro esté en marcha, pulse el botón para establecer el tiempo de vuelta.
- Cuando el cronómetro se detenga, mantenga el botón pulsado durante 2 segundos para reiniciarlo.

7.0 Modo de cronógrafo (continuación)

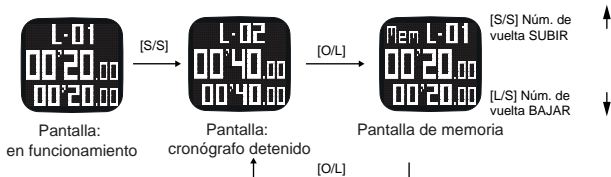

Información adicional sobre la pantalla:

Minuto Segundo Milisegundo

00'00.00

Menos de una hora

Hora Minuto Segundo

01:00.00

Más de una hora

Tiempo máximo: 23H 59M 59S

Número máximo de vueltas: 99

8.0 Modo de configuración

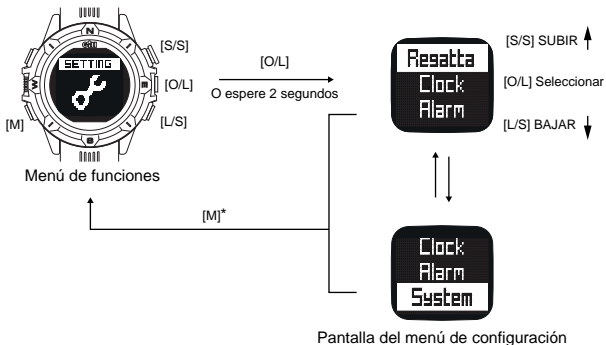

* Botón de modo [M]

- En cualquier pantalla de configuración: pulse el botón para salir y regresar al nivel anterior.

8.1 Configuración de regata _ SYNC

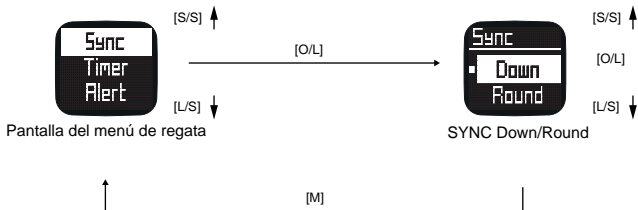

Función de sincronización

- Si el temporizador está en estado «SYNC Down», el temporizador redondeará hacia abajo hasta el siguiente minuto completo.
- Si el temporizador está en estado de «SYNC Round», el temporizador redondeará hacia abajo o hacia arriba al minuto más cercano.

8.1.1 Configuración de regata _ Cronómetro

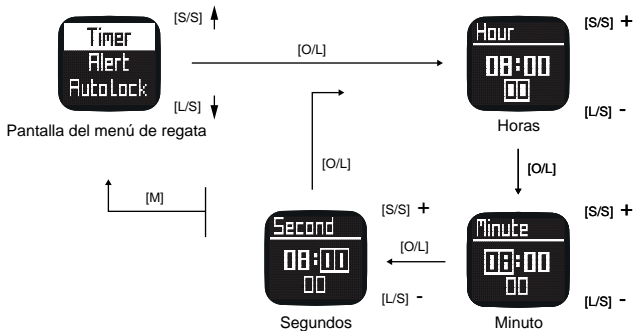

8.1.2 Configuración de regata _ Alerta

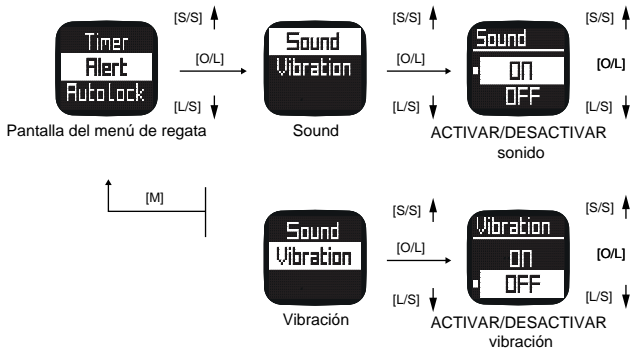

Alerta de cuenta atrás:

- La alerta de cuenta atrás se puede configurar con sonido, vibración o una combinación de ambos.
- Una vez configurada, la alerta funciona de la siguiente manera:
Se recibe una alerta por minuto durante los últimos 10 minutos, una alerta cada 10 segundos durante el último minuto y una alerta por segundo durante los últimos 5 segundos. Al finalizar la cuenta atrás, la alerta se activa 3 veces durante 30 segundos.

8.1.3 Configuración de regata _ Bloqueo automático

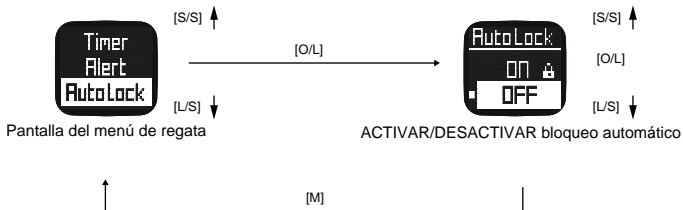

8.2 Configuración del reloj _ Hora

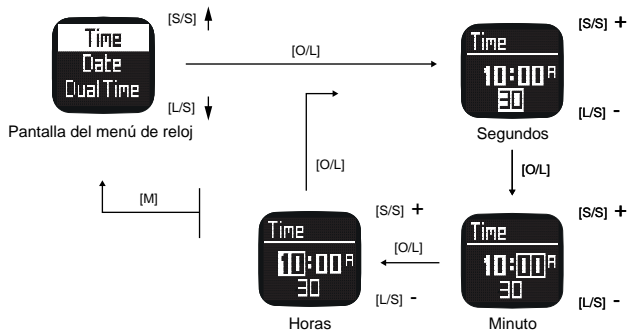

8.2.1 Configuración del reloj _ Fecha

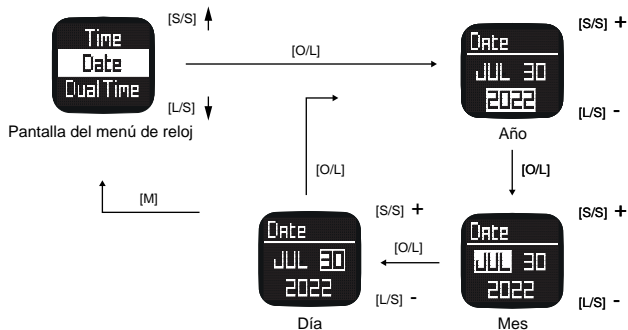

8.2.2 Configuración del reloj _ Hora dual

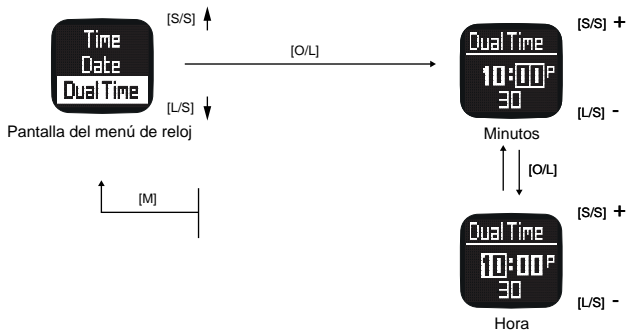

8.2.3 Configuración del reloj _ Formato

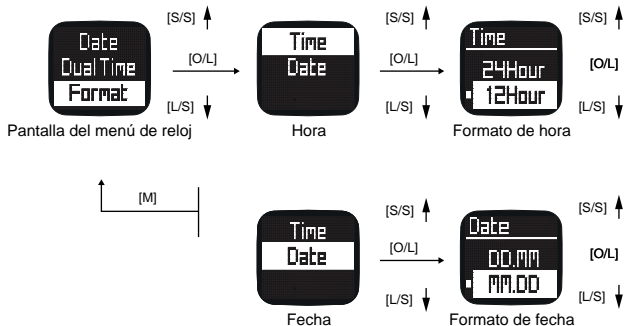

8.3 Configuración de alarma

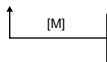

8.4 Configuración de sistema _ Tonos de botón

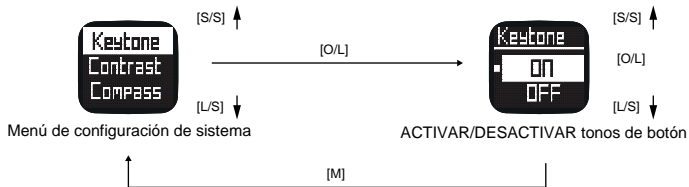

8.4.1 Configuración de sistema _ Contraste

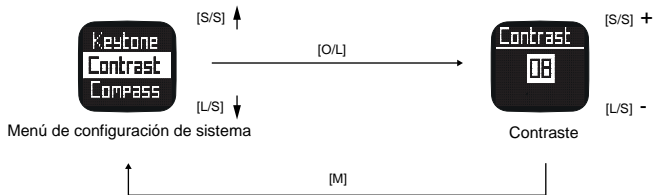

8.4.2 Configuración de sistema _ Brújula

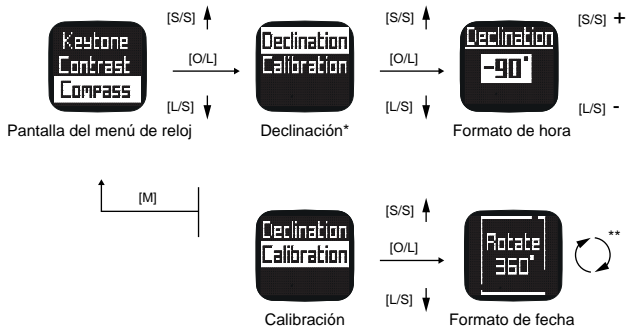

*Declinación:

La declinación representa la diferencia entre el norte verdadero y el norte magnético y debe configurarse de acuerdo con la ubicación actual.

** Para calibrar la brújula, gire el reloj 360 grados hasta encontrar el rumbo.

8.4.3 Configuración de sistema _ Modo de espera

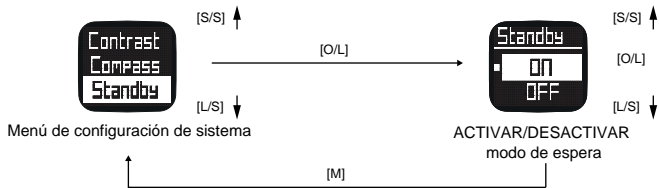

9.0 Modos de energía

Este reloj incluye tres funciones de ahorro de energía diseñadas para aumentar la duración de la pila.

Modo de espera

- Si no se pulsa ningún botón durante una hora, el reloj entrará en modo de espera.
- Durante el modo de espera, solo se mostrará la hora actual.
- Pulse cualquier botón para salir del modo de espera.
- El modo de espera se puede activar/desactivar en la configuración de sistema.



Modo de espera
Visualización de 12 horas



Modo de espera
Visualización de 24 horas

Modo de ahorro de energía.

- El modo de ahorro de energía solo se puede activar desde el modo de reloj.
- Para iniciar el modo de ahorro de energía: mantenga pulsado el botón Vuelta/Reiniciar [L/S] durante 5 segundos.
- Para salir del modo de ahorro de energía: pulse cualquier botón.

9.0 Modos de energía (continuación)

Modo de apagado

- Solo puede accederse al modo de apagado desde el modo de reloj.
- Para activar el modo de apagado: mantenga pulsados los botones ST./STP [S/S] y de modo [M] durante 5 segundos.
- Para salir del modo de ahorro de energía: mantenga cualquier botón pulsado durante 5 segundos.

Durante el modo de ahorro de energía y el modo de apagado, la pantalla permanecerá apagada pero todos los cronómetros seguirán en marcha.

Indicador de bajo nivel de pila

- El indicador de bajo nivel de pila aparece en la pantalla cuando la capacidad de la pila es muy baja. Se recomienda reemplazar la pila en cuanto aparezca.

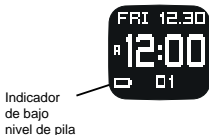

10.0 Datos técnicos

Modo de reloj:

- Hora, minuto, segundo, am, pm, mes, día y día de la semana
- Modo de hora dual
- Formato de 12 o 24 horas
- Calendario automático preprogramado desde el año 2000 al 2099
- Formatos de día/mes o mes/día

Modo de regata:

- Cuenta atrás definida por el usuario
- Sincronización del tiempo
- Función de bloqueo de botones
- Rango de conteo: 23H 59M 59S

Modo de brújula:

- Rumbo
- Hora actual

Modo de cronógrafo:

- Vista de milisegundos
- Memoria de tiempo de vuelta
- Rango de conteo: 23 horas 59 minutos 59 segundos
- Máximo de vueltas: 99 vueltas

Alarma diaria

- Una alarma por día
- Se activa durante 30 segundos a la hora establecida

Otros

- Retroiluminación electroluminiscente (EL)
- Pila: una pila de litio de 3 V (CR2032)